

Estavoyer Marion
0633419850
estavoyer.marion@gmail.com
[estavoyermarion.tumblr.com](https://www.tumblr.com/estavoyermarion)
[leveloglyphe.tumblr.com](https://www.tumblr.com/leveloglyphe)



Le Véloglyphe #02

Pédalez pour imprimer vos messages avec Le Véloglyphe

**Le Véloglyphe vous invite à suivre
une piste vagabonde de signes,
de la rue à l'évènement**



Les Créations

Le Véloglyphe a été réalisé
au Fablab de l'Imal à Bruxelles
et du LFO à Marseille



Les Soutiens

Ce projet a vu le jour
avec l'aide de Mao, Rémi,
Maxime Traboul
et Valentin Guillaume

- Créations
- Soutiens
- ▲ Partenaires
- ≈ Déambulations



Les Partenaires

Vélos en ville, www.velosenville.org
Fablab du LFO, lfofablab.org
Réso-nance, reso-nance.org
ZINC, www.zinclafriche.org



Les Déambulations

PapaDouala, Association de Vélo,
www.papadouala.collectifs.net
What the flok ? Festival numérique,
reso-nance.org/whattheflok

Le Véloglyphe est

un dispositif

d'affichage et

de performance

mobile

Performance graphique

Le Véloglyphe



À l'heure où le design graphique se décline de la même manière sur différents supports, pourrait-on envisager un affichage qui se dessine différemment selon l'espace qu'il investit ?

Comment la communication peut-elle aujourd'hui s'adapter à la ville pour transformer nos moyens de chercher, de lire et d'échanger ? Ce type de communication peut-il anticiper un nouvel espace citoyen ? À l'heure où les médias investissent et redéfinissent l'espace public, l'expression individuelle est-elle une réponse possible à l'affluence de l'information commerciale ?

Face à ces questionnements, j'envisage un système graphique itinérant qui questionne l'espace urbain et investit les territoires du quotidien. Un espace d'expérimentation entre public, création visuelle, gestes et signes.

Le Véloglyphe est un dispositif graphique qui permet à son utilisateur d'imprimer sur son passage les messages qu'il souhaite véhiculer. Objet de médiation il interpelle les passants mettant en relation public et événement. Il se décline (couleur, drapeaux, sonnette...) selon la nature du message que la manifestation veut transmettre.

Ce système d'affichage investit l'espace, favorisant une communication de proximité avec le public : mobile, original et dynamique, il permet de relier les différents lieux où se déroule l'événement. Les signes laissés par Le Véloglyphe invitent à suivre une piste vagabonde de la rue à l'événement, jusqu'aux lieux et personnes qui l'animent.

L'objectif du projet est de proposer des outils permettant de rendre accessible la création du Véloglyphe. Des temps de workshop invitent à fabriquer le dispositif encreur et typographique afin de composer un message et investir l'espace public.

Dans une dynamique de design ouvert cet objet a été réalisé au FabLab de l'Imal¹ à Bruxelles ainsi qu'à celui du LFO² à Marseille, lieu de fabrication ouvert au public, à l'échange, à l'expérimentation et à la collaboration. Afin de rendre visible le processus de création, de fabrication et d'utilisation de cet outil, j'ai réalisé un site leveloglyphe.tumblr.com qui documente toutes les étapes de conception du projet. Dans l'envie de prendre part à la valorisation et la circulation des connaissances collectives, cette création est sous licence Creative Commons Attribution - Pas d'Utilisation Commerciale 4.0 International³.

1 FabLab de l'Imal - 30-34 Quai des Charbonnages Koolmijnenkaai, 1080 Brussels, Belgique ; www.imal.org/fablab

2 FabLab du LFO - 42 Rue Jobin, La Friche la Belle de Mai, 13003 Marseille, France ; lfofablab.org

3 Pour accéder à une copie de cette licence, merci de vous rendre à l'adresse suivante ; creativecommons.org/licenses/by-nc/4.0

Mode d'emploi du Véloglyphe

6

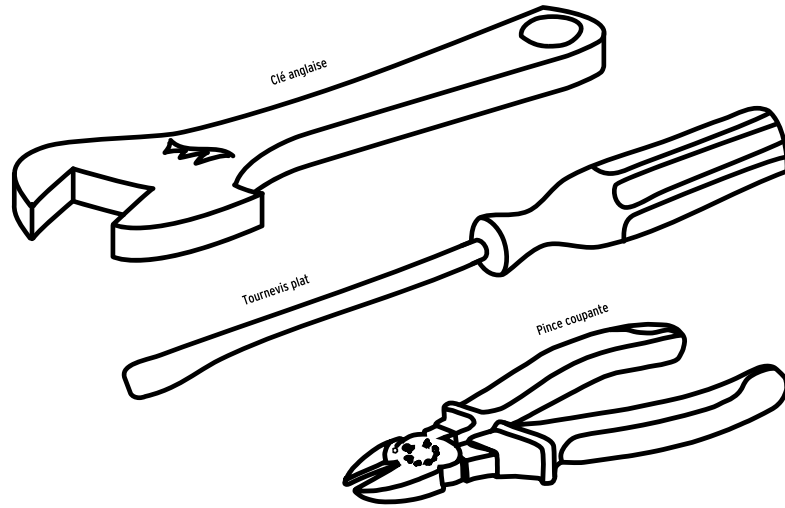

Matériel

- 2x écrou - 3Øx4
- 2x écrou créneau - 3Øx4
- 2x vis - 3Øx10
- 50x collier - 2,5x200
- 1x rouleau PLA - 3Øx1000
- 1x bande perforée - 3Øx9x200
- 1x rouleau vinyle adhésif
- 2x rouleau mousse - 35Øx45
- 1x tige filetée - 3Øx65
- 1x tube aluminium - 5Øx50
- 2x tube de gouache blanche
- 1x Chiffon

Pièces à fabriquer

- 1x réservoir 60x55x147,5
- 26x matrice alphabet 3x45x45
- 2x autocollant Le Véloglyphe

Outils

- vélo
- clé anglaise
- tournevis plat
- pince coupante
- imprimante 3D
- fraiseuse numérique
- craftrobot

7

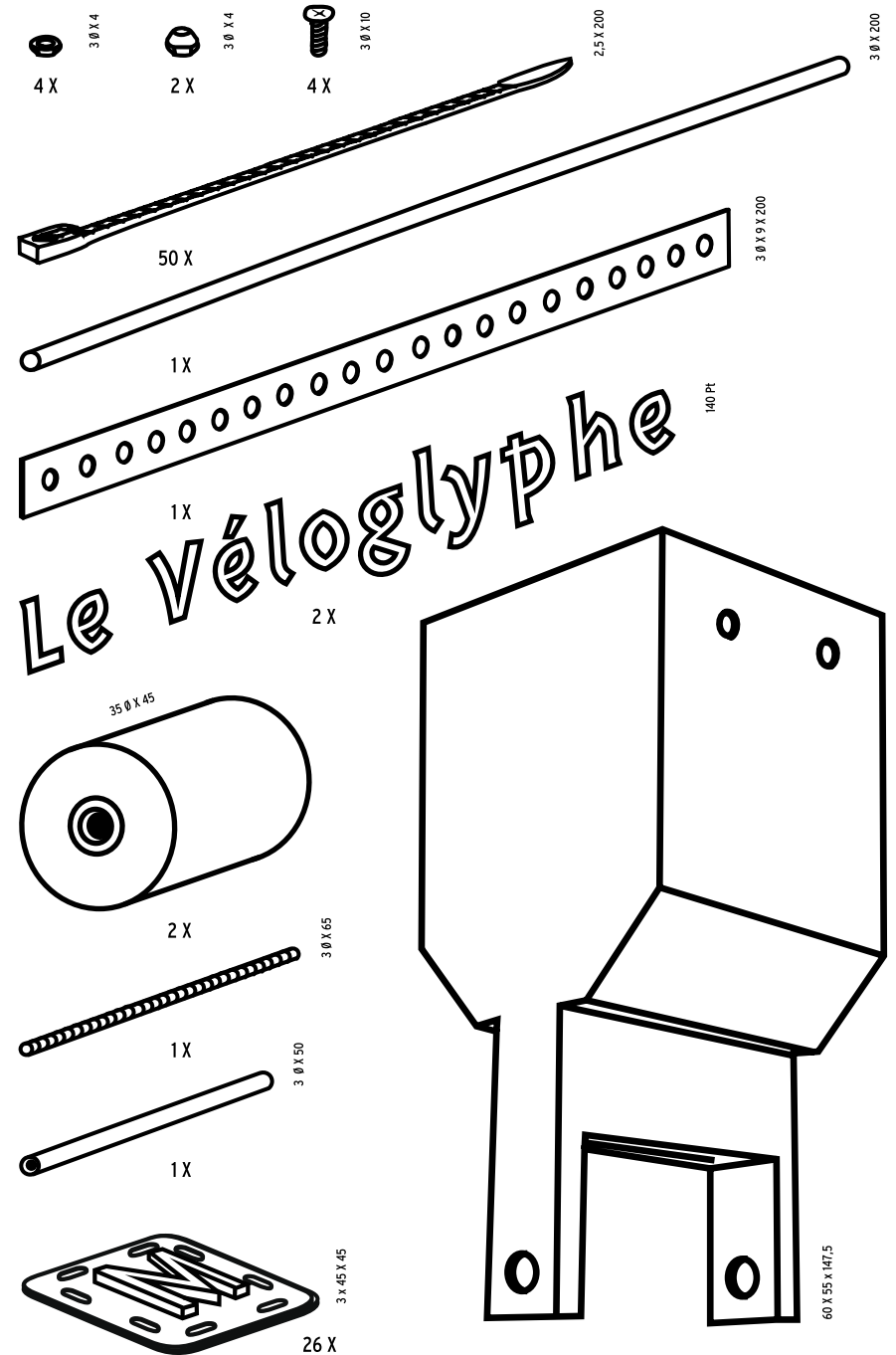

60 x 55 x 147,5

Réservoir encreur du Véloglyphe

8

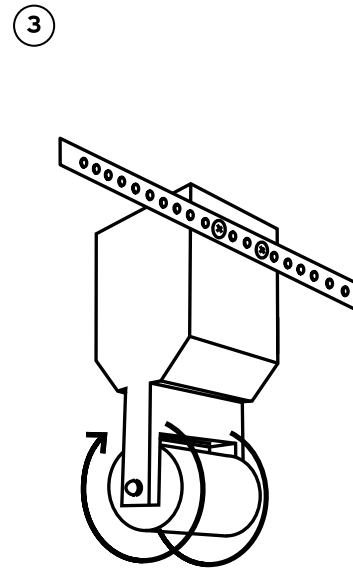
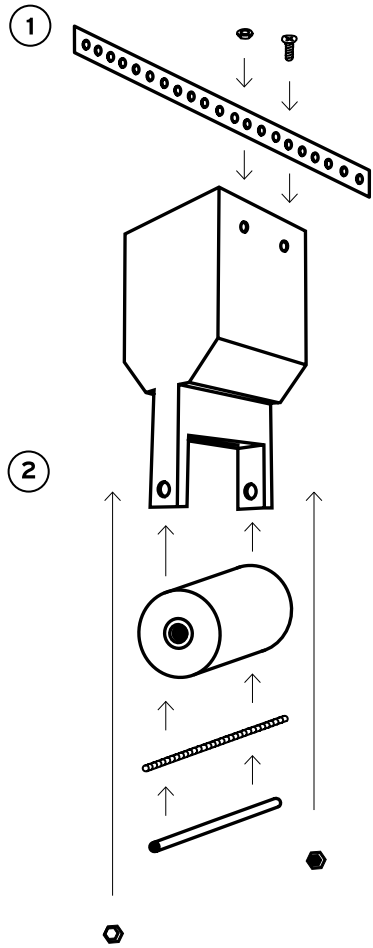

1. Positionner la bande perforée sur les trous prévus et visser ensemble les écrous et les vis au réservoir.

2. Mettre le tube aluminium sur la tige filetée puis glisser l'ensemble dans le rouleau en mousse pour le fixer au réservoir à l'aide des deux écrous à créneaux.

3. Fixer le dispositif à l'avant de votre vélo à l'aide des vis, des écrous et de la bande perforée.

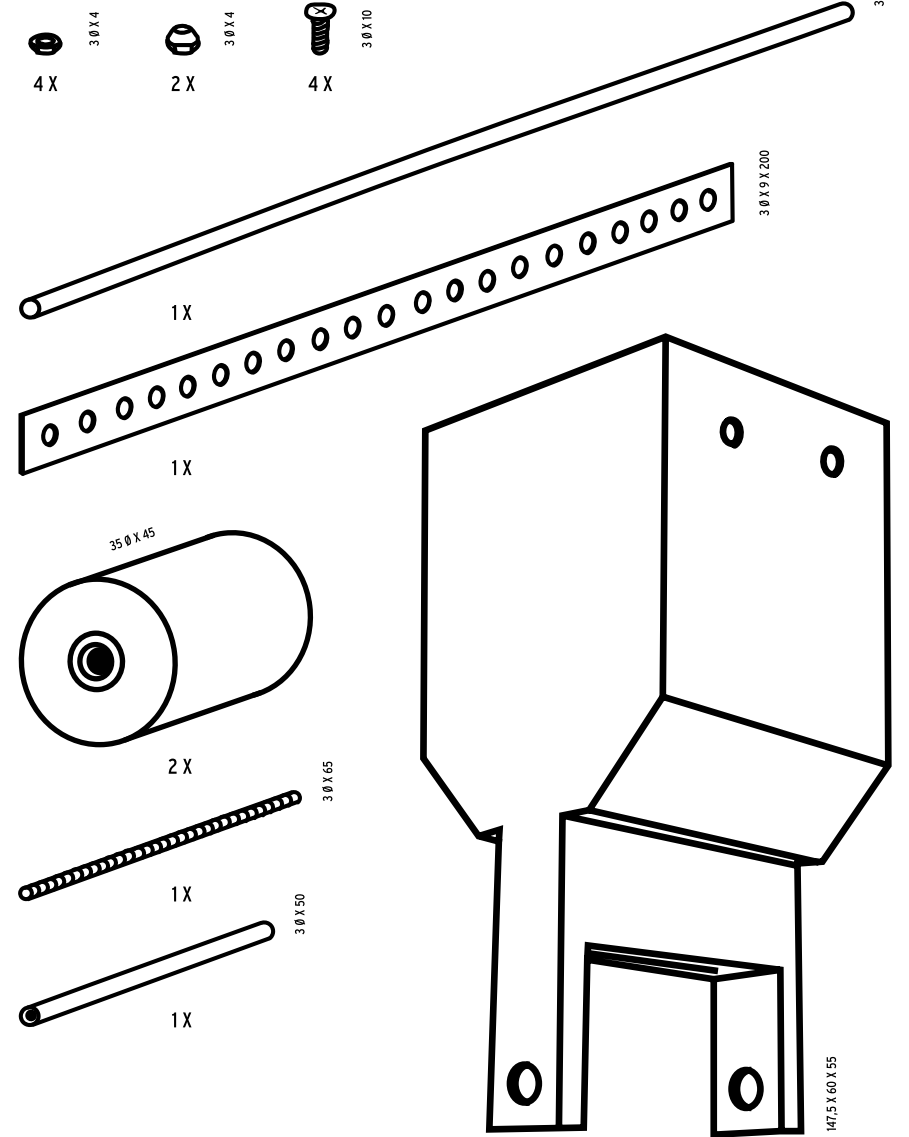
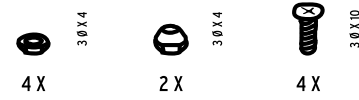

147,5 X 60 X 55

3.0 X 200

Matrice alphabet du Véloglyphe

①

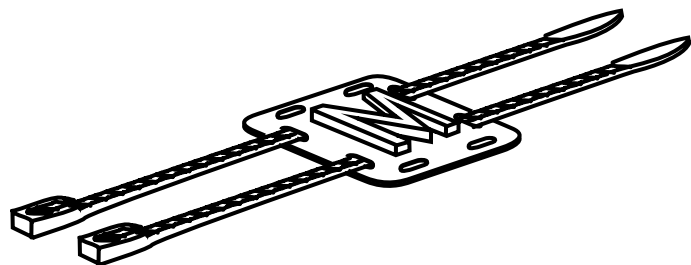

1. Positionnement des lettres pour un message vertical.

②

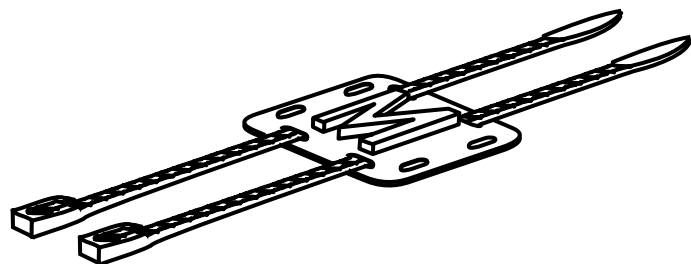

2. Positionnement des lettres pour un message horizontal.

Positionner les lettres les unes après les autres sur la roue avant du vélo en serrant les colliers pour composer son message. Pour les espaces entre les mots comptez 25 mm ou une-demi matrice. Pour retirer les colliers il suffit de les couper avec la pince coupante.

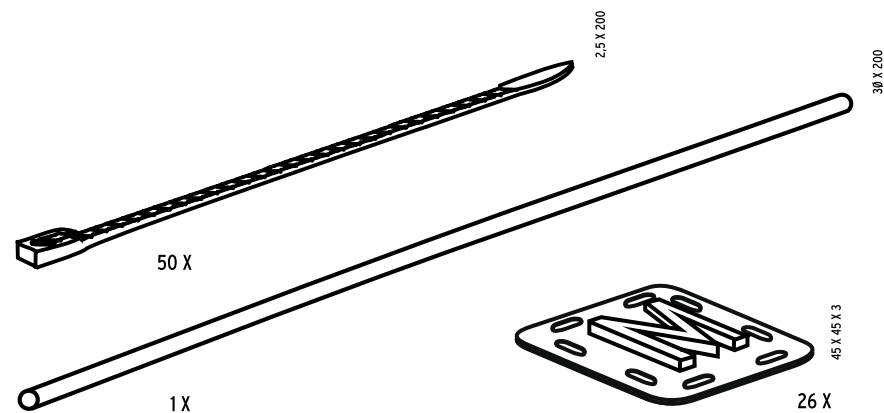

11

10

Autocollant du Véloglyphe

①

Le Véloglyphe

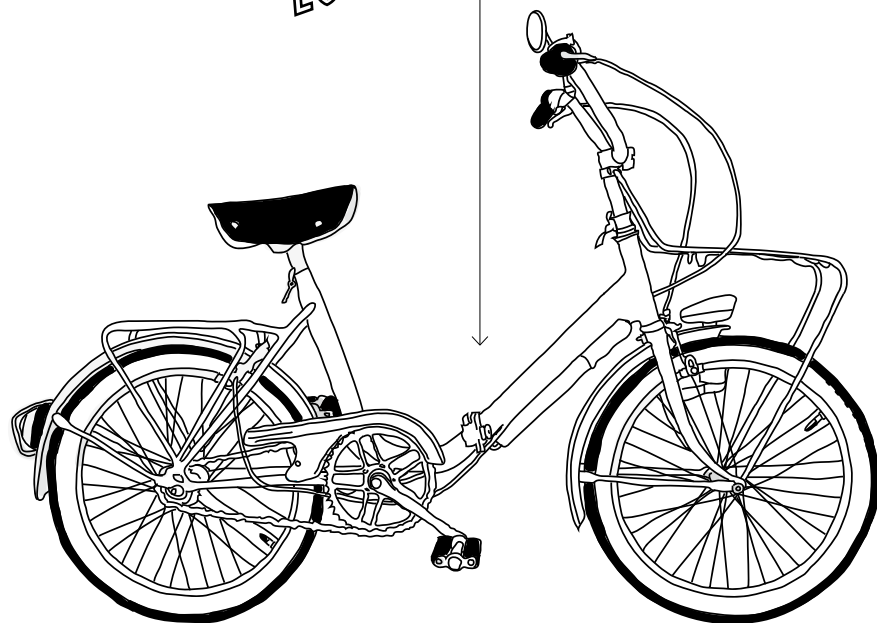

12

1. Coller les autocollants "Le Véloglyphe" des deux côtés du vélo en prenant soin de leur positionnement.

Le Véloglyphe

2 X

140 Pt

13

Dispositifs du Véloglyphe

①

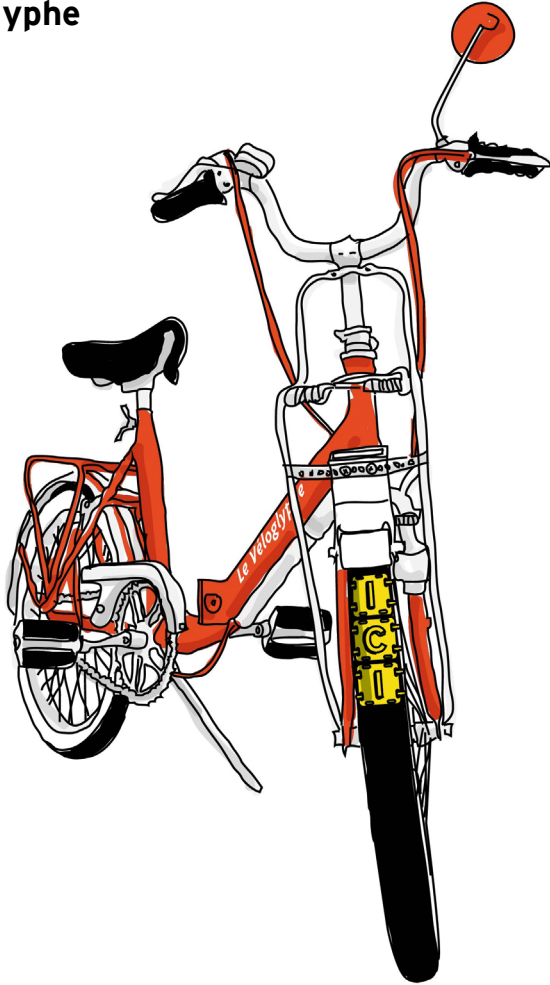

14



15

1. Une fois le dispositif installé munissez vous d'un tube de gouache et d'un chiffon* pour remplir le réservoir et commencez à pédaler.

*

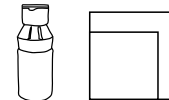

Déclinaison du Véloglyphe

16

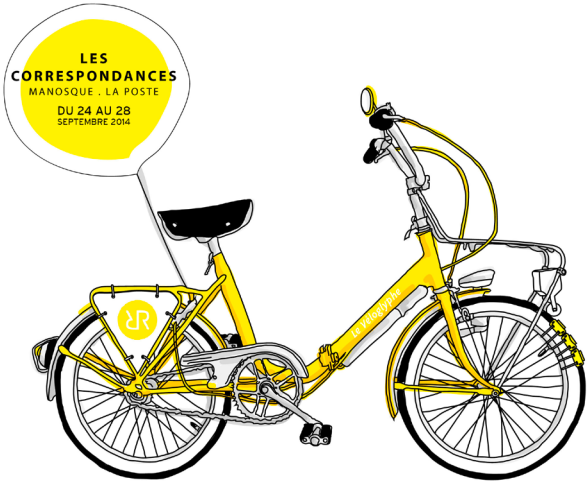

Le véloglyphe peut se transformer en plusieurs déclinaisons selon les événements qu'il est amené à nous faire découvrir...

Performatik Le Véloglyphe

Comme tous les deux ans, le Kaaitheater présente Performatik, la biennale de l'art de la performance. Prenez place dans une exposition, promenez-vous dans un spectacle ! Au coeur de ces 10 jours intenses, vous vivrez à travers différents lieux de la ville des rencontres entre des artistes des arts de la scène et des arts plastiques.

Le point de départ et l'essence de la biennale bruxelloise de l'art de la performance, Performatik, sont les rencontres entre artistes plasticiens et artistes du spectacle vivant, dans un cadre qui leur donne le temps d'explorer leurs univers réciproques et d'innover ensemble. Chorégraphes et plasticiens unissent leurs forces.

Le Véloglyphe est là pour vous guider et vous donner rendez-vous sur les différents lieux consacrés à la biennale entre le Kaaitheater, Bozar, Centrale for Contemporary Art, le Wiels, etc.

www.kaaitheater.be

KAAI
THEATER

18

19

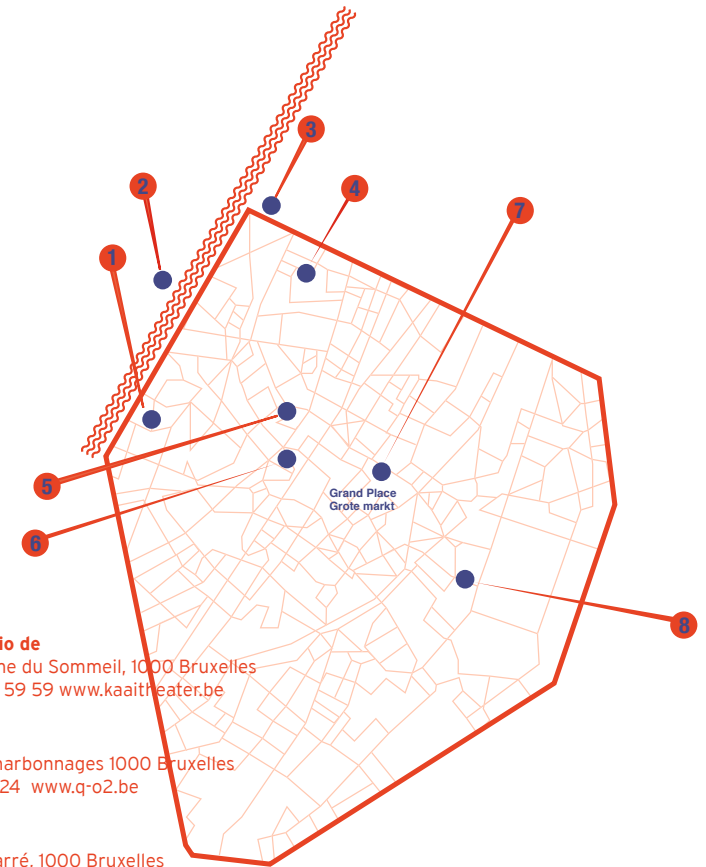

- 1 Kaaitheaterstudio de**
81 rue Notre-Dame du Sommeil, 1000 Bruxelles
tél: +32 (0) 2 201 59 59 www.kaaitheater.be
- 2 Q-02**
30-34 quai des Charbonnages 1000 Bruxelles
tél: +32 2 245 48 24 www.q-o2.be
- 3 Kaaitheater**
20 Sainctelette carré, 1000 Bruxelles
tél: +32 (0) 2 201 59 59 www.kaaitheater.be
- 4 Argos Centre asbl pour l'art et des médias**
Werfstraat 13 rue du Chantier 1000 Bruxelles
tél: +32 2 229 00 03 www.argosarts.org
- 5 Centre européen d'art contemporain**
44 Lieu Sainte-Catherine 1000 Bruxelles
tél: +32 2 279 64 44 www.centrale-art.be
- 6 Beursschouwburg**
Auguste Orts 20-28 rue Auguste Orts 1000 Bruxelles
tél: +32 2 550 03 50 www.beursschouwburg.be
- 7 Galerie Royales Saint-Hubert**
rue de l'écuyer, 1000 Bruxelles, Belgique
tél: +32 2 545 09 90 galeries-saint-hubert.com
- 8 Bozar**
Palais des Beaux-Arts Rue Ravenstein 23 rue Ravenstein
www.bozar.be

Performatik
Le Véloglyphe

20



PERFORMATIK

22/02

03/03

2014

Rendez-Vous

le 22/02

à 18h30





**PERFORMATIK
KAAITHEATER
BRUXELLES**

26



27



28



29



30



31







**Pédalez et écrivez tous,
avec Le Véloglyphe
Typographie : Interstate**

